

BOONG NÓC

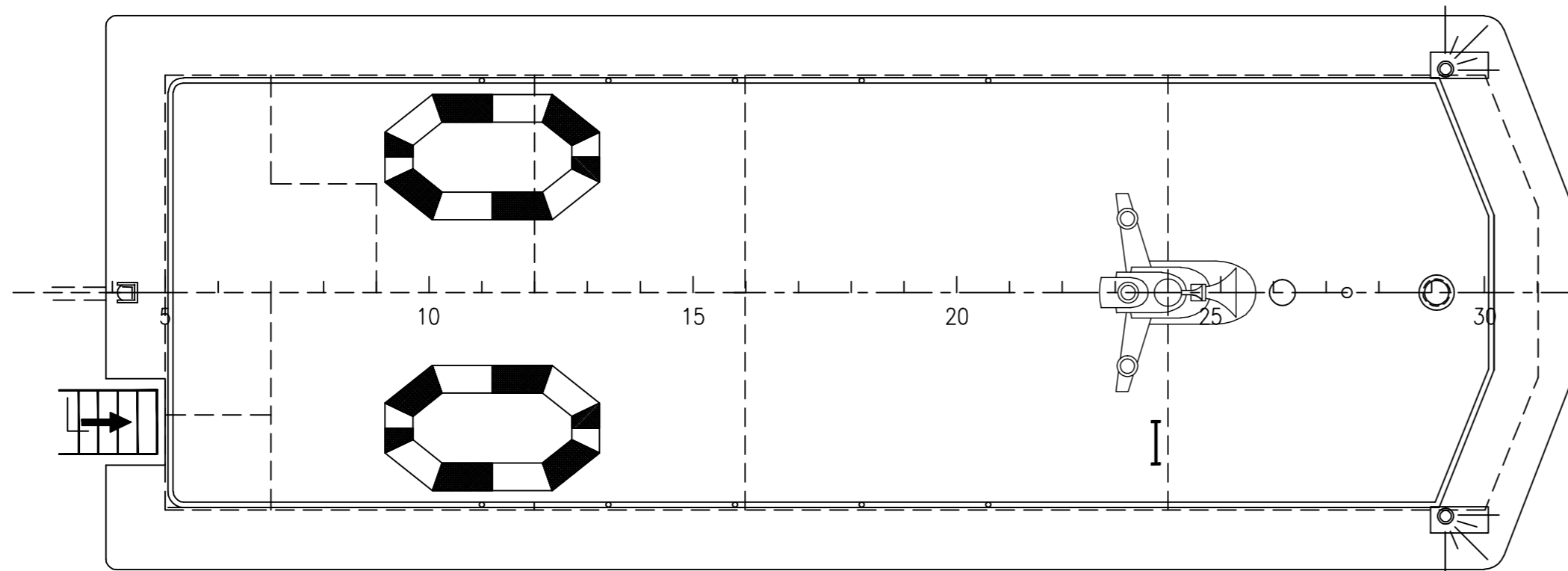

BOONG CHÍNH

CÁC THÔNG SỐ CHÍNH

Chiều dài lớn nhất/LENGTH OVERALL	LMAX	=	21.65 m
Chiều dài thiết kế/LENGTH B.P	L	=	20.25 m
Chiều rộng lớn nhất/BREADTH O.V	BMAX	=	6.20 m
Chiều rộng thiết kế/BREADTH MOULDED	B	=	5.75 m
Chiều cao mạn/DEPTH MOULDED	D	=	2.70 m
Mớn nước /DRAFT DESIGN	d	=	1.35 m
Thuyền viên/CREW CAPACITY	N	=	4 người/men
Hành khách/PASSENGER CAPACITY	N _k	=	12 người/PRS
Máy chính / MAIN ENGINE			CUMMINS NTAB55-M
Công suất máy chính / ENGINE POWER			400 cv
Tốc độ quay/spin speed			1800 (V/P)/RPM
Tỷ số truyền hộp số			3,5/1
Cấp tàu/CLASS			VR-SB
Quy chuẩn/STANDERS	Sửa đổi lần 2	:	2018 QCVN 72: 2013/BGTVT

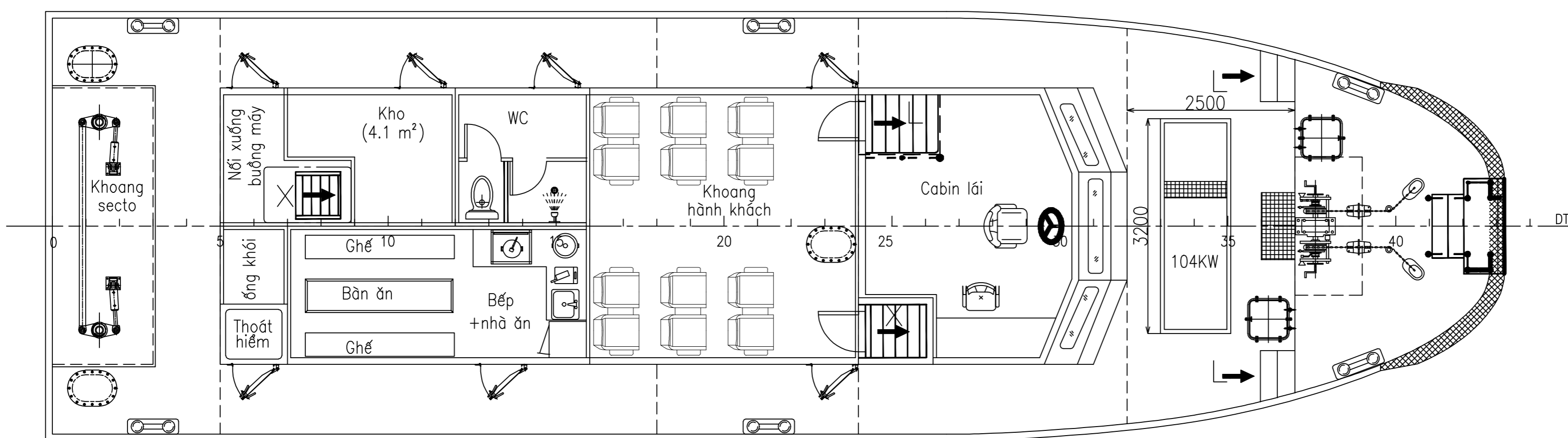

DƯỚI BOONG CHÍNH

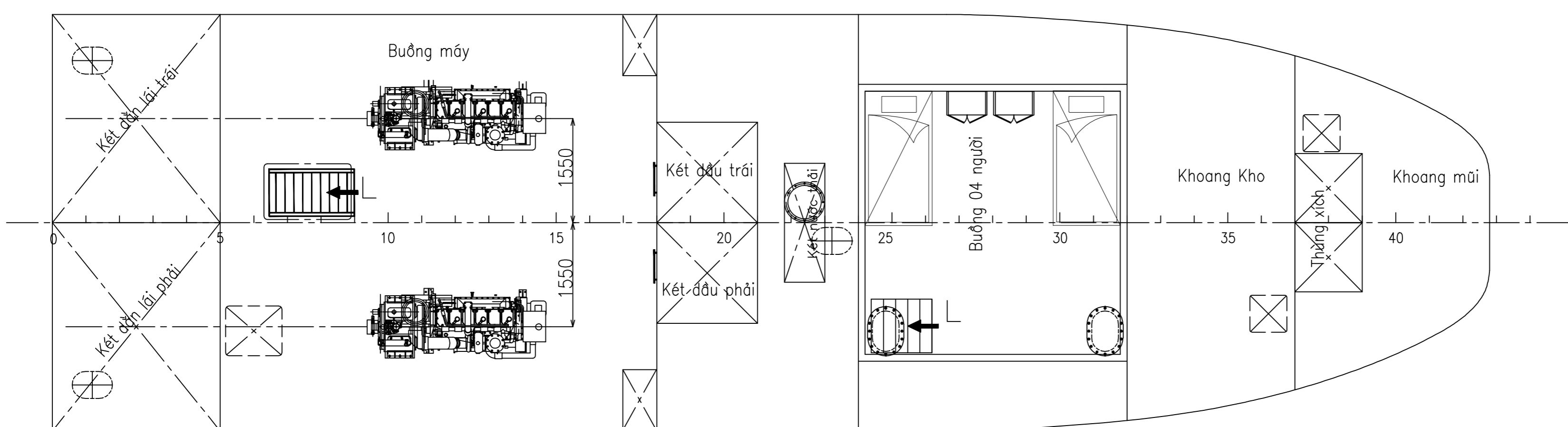

BỐ TRÍ KHOANG KẾT

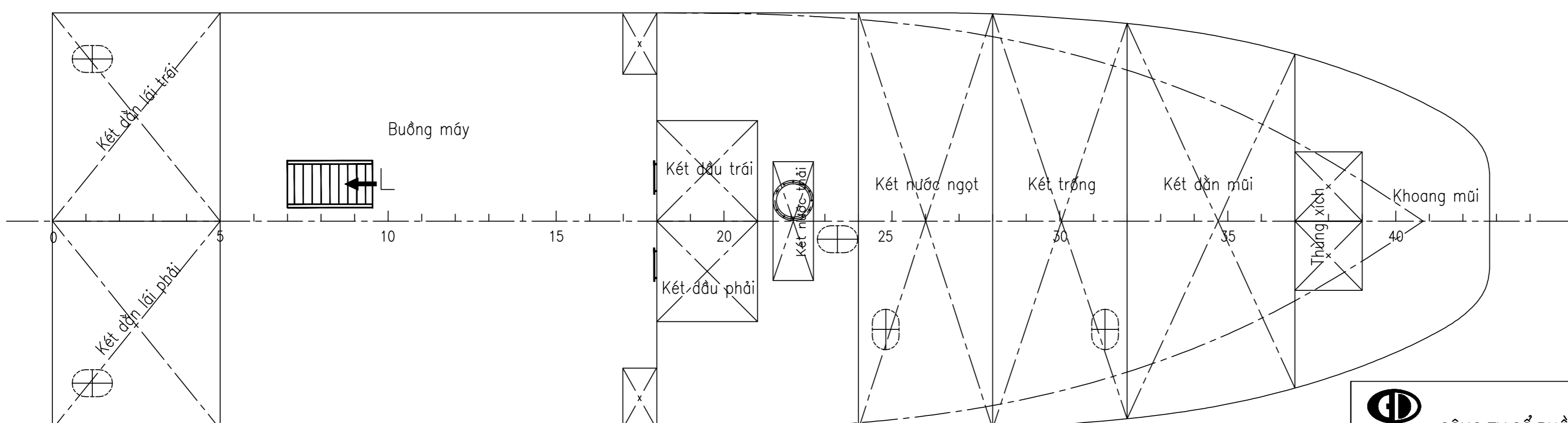

<p>CÔNG TY CỔ PHẦN ĐÀU TỬ VÀ DỊCH VỤ KỸ THUẬT ĐẠI DƯƠNG Địa chỉ: 0902198250, 0976118525, Email: daiduongship.tc@gmail.com</p>			TÀU PHỤC VỤ	
			BỐ TRÍ CHUNG & BỐ TRÍ THIẾT BỊ	
Thiết kế	B.V. HÙNG	06/2021	DD-*21.TK	VO-09
Sốốt	NGUYỄN V. TÙNG	06/2021	Tỷ lệ: 1/50	Hồ sơ: KT
Duyệt	TRẦN TIẾN CÔNG	06/2021		